



# ACCESSORI *ACCESSORIES*



**Pulegge variabili - Dispositivi di amplificazione  
( movimento micro ) - Camme**

**Variable pulleys - Amplification devices  
( micro-motion ) - And cams**

## ACCESSORI PER MACCHINE AUTOMATICHE

- Nelle pagine che seguono, sono riportati alcuni tipi di accessori di comune impiego in particolar modo, nel settore "macchine automatiche".
- Tutti gli accessori e i dispositivi elencati, sono realizzati con la tradizionale qualità: **DESERTI MECCANICA**.

## PULEGGE VARIABILI - "DEVARS" (DVS)

### CARATTERISTICHE TECNICHE

- Spostamento (nei due sensi) dei dischi conici, in perfetta simmetria.
- Azione costante e progressiva delle **molle coniche** asolate, a tazza.
- Ampia superficie di contatto del **mozzo portante**, con dentatura "millerighe", realizzato in acciaio bonificato, con trattamento antigrippaggio. I fori di calettamento dei mozzi per accoppiamento agli alberi dei motori, sono: ISO H7 e la chiavetta: UNI 6604-69.
- **Dischi conici**. Realizzati in acciaio bonificato, con trattamento antigrippaggio, fino al modello: DVS 225 (compreso).  
Le "grandezze" superiori, sono in ghisa: **G 30 UNI 5007/69 AL-NI-CR** con trattamento antiusura, a garanzia di un migliore scorrimento e di una maggiore longevità.
- **Equilibratura dinamica**. Viene effettuata esclusivamente per i modelli: 270 - 310 - 360 al fine di evitare qualsiasi vibrazione, alle velocità elevate.  
Nelle versioni standard non è necessaria l'equilibratura dinamica, in quanto i dischi sono completamente lavorati.

## ACCESSORIES FOR AUTOMATIC MACHINES

- The following pages show some of the most common accessories, for the "automatic machines" use only.
- All accessories and devices listed here are manufactured by **DESERTI MECCANICA**.

## VARIABLE PULLEYS - "DEVARS" (DVS)

### TECHNICAL FEATURES

- Movement (in both directions) of the conical disks, in perfect symmetry.
- Constant and gradual action of the slotted conic **Belleville washers**.
- Wide contact surface of the **load bearing hub**, with "specially grooved" tothing, made of hardened and tempered steel with antiscuff treatment. The holes for connecting the hubs to the driving shafts are: ISO H7 with key UNI 6604-69.
- **Conical disks**: made of hardened and tempered steel, with antiscuff treatment, up to model DVS 225 (included).  
  
For "bigger" size, disks made of cast iron: **G 30 UNI 5007/69 AL-NI-CR** with wear-proof treatment in order to assure better sliding and longer life.
- **Dynamic balancing**: for models: 270 - 310 - 360 only in order to prevent any vibrations at high speeds.  
As for the standard versions, no dynamic balancing is needed since disks are completely machined.



## MANUTENZIONE

- Per garantire il funzionamento ottimale della puleggia variabile occorre, a montaggio avvenuto, immettere grasso: MOLYCOTE (o equivalente) dall'ingrassatore (A), verificando che il grasso stesso, raggiunga le parti interessate. Eseguire poi, alcune “variazioni” con puleggia in movimento, a velocità ridotta, in modo tale che il grasso immesso, venga distribuito in modo uniforme. È consigliabile effettuare questa operazione, ogni **500 ore** di funzionamento.

## MAINTENANCE

- *In order to secure a very good operation of the variable pulley, it is necessary, after mounting, to apply grease MOLYCOTE (or equivalent) by means of the grease nipple (A). Make sure that grease reaches the involved parts. Then operate variably during pulley movement at reduced speed, so that grease distribution occurs evenly. It is recommended to carry out this operation every **500 working hours**.*

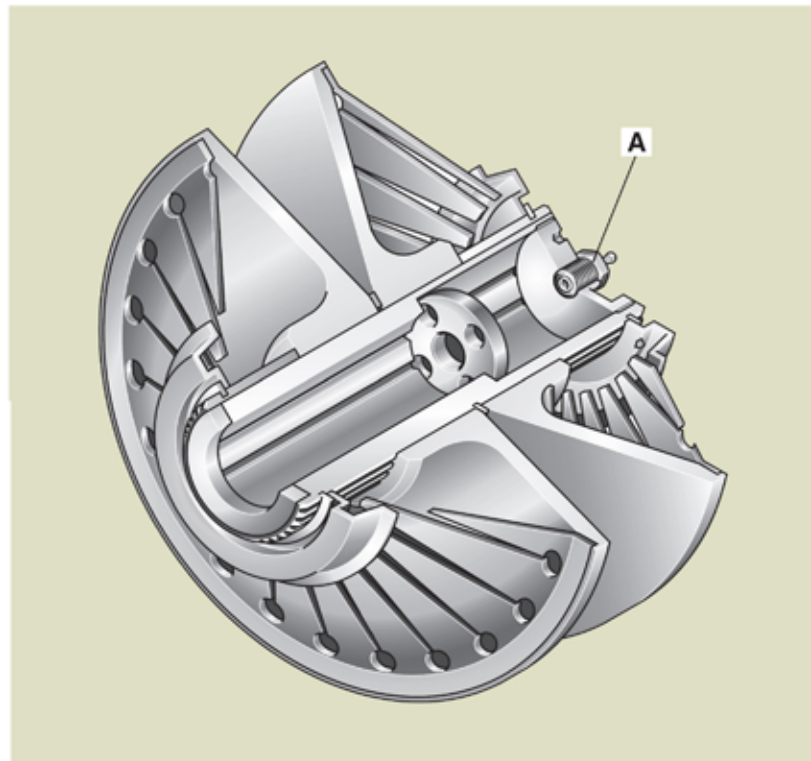

**Pulegge variabili**
**Variable pulleys**

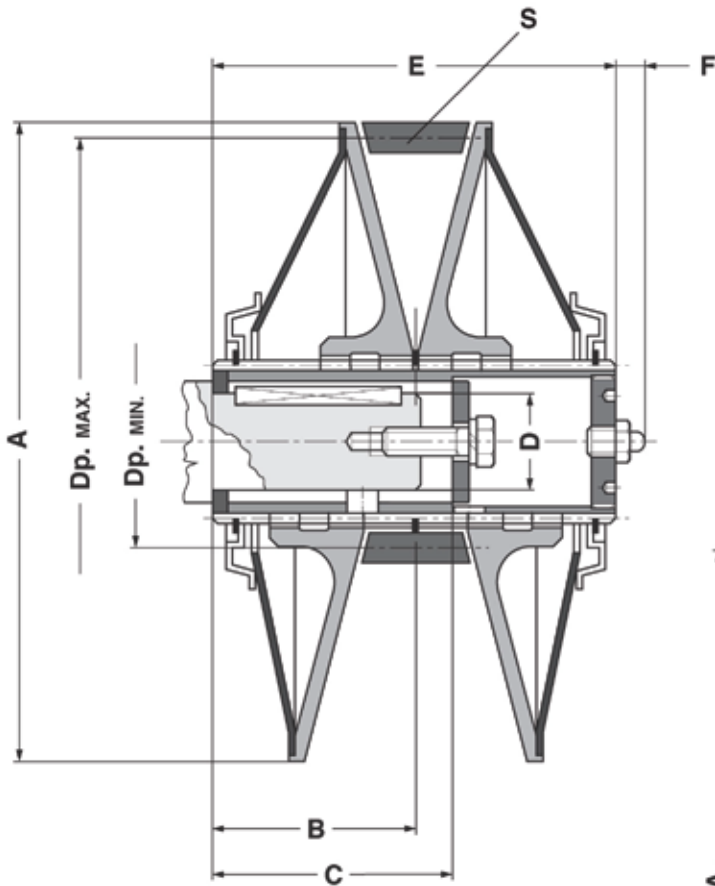
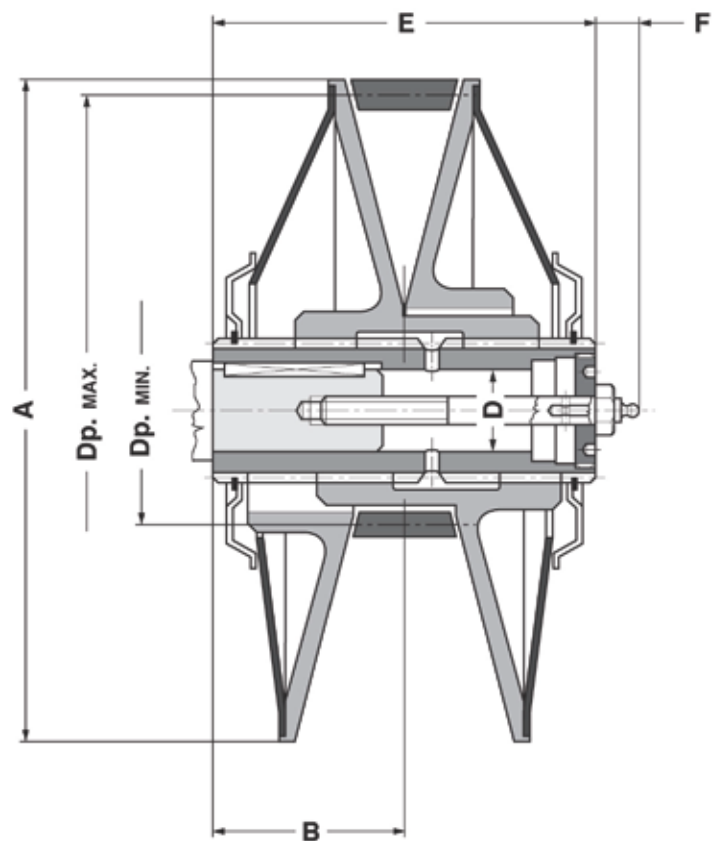
**Esecuzione standard**  
**Standard version**

**Esecuzione rinforzata**  
**Strengthened version**
**DVS 270 - 310 - 360**

	HP1400	Kw	S	A	B	C	D <sup>H7</sup>	Dp		E	F	kg
								min	max			
<b>90</b>	0,25	0,18	13 x 6	90	30	35	11 - 14	38	87	60	8	0,6
<b>130</b>	0,75	0,55	22 x 8	130	40	55	14 - 19	50	126	80	9	1,6
<b>160</b>	2	1,5	27 x 8	160	50	70	19 - 24	58	156	100	9	2,9
<b>185</b>	3	2,2	37 x 10	185	59	73	24 - 28	85	180	118	10	4,4
<b>225</b>	5,5	4	47 x 12	225	75	85	24 - 28	94	219	150	10	3,4
<b>270</b>	7,5	5,5	47 x 12	270	74	115	28 - 38	106	264	148	18	12,6
<b>310</b>	12,5	9,5	55 x 16	310	90	150	38 - 42	122	302	180	20	18,3
<b>360</b>	25	18,5	70 x 19	360	100	150	42 - 48	142	351	200	20	32,4

## DISPOSITIVI DI AMPLIFICAZIONE “MOVIMENTO MICRO” - DAM...

- Sono dispositivi di amplificazione del comando meccanico, sul microinterruttore elettrico, adibito alla segnalazione e all'entrata in funzione di altri dispositivi di sicurezza e controllo, presenti sulla macchina (esempio: limitatori di coppia).
- Le applicazioni pratiche di questi dispositivi, la diversa natura delle necessità cui sono destinati, presuppongono la competenza necessaria per la scelta di un prodotto coerente alle reali esigenze operative. Installazione e manutenzione, vanno effettuate da personale tecnico specializzato. Attenersi comunque, alle norme antinfortunistiche vigenti.
- È assolutamente vietato installare questi dispositivi su di una macchina che non sia stata dichiarata conforme alle specifiche direttive europee.
- Per qualsiasi informazione non deducibile dalla presente pubblicazione, consultare sempre l'ufficio tecnico della **DESERTI MECCANICA**.

- I dispositivi di “amplificazione movimento micro” sono realizzati in tre configurazioni, con le quali è possibile soddisfare la maggior parte delle esigenze di applicazione:

## “MICROSWITCH ACTION” AMPLIFICATION DEVICES - DAM/...

- *These are amplification devices for mechanical control, on electric microswitch, used for the signalling and the operation of other safety and control devices on the machine (i.e.: torque limiters).*
- *The practical applications of these devices and the different type of needs require the necessary knowledge to select a product which is suitable to meet the real operating needs. Installation and maintenance by skilled technical personnel only. Always comply according to accidental prevention standards in force.*
- *The installation of these devices on a machine which does not comply with the European Directives is not recommended.*
- *For any further info always contact the technical dept in **DESERTI MECCANICA**.*

- *The devices for the “microswitch action amplification” are manufactured according to three configurations, by means of which most of the application requirements can be met:*

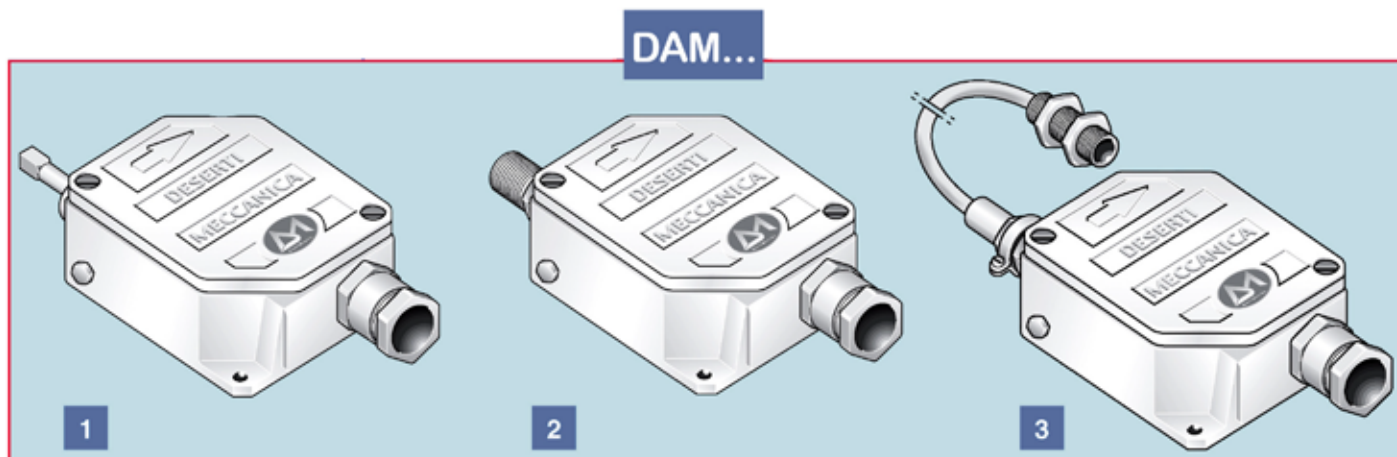

 **È assolutamente proibito manomettere o effettuare modifiche anche lievi, ai dispositivi di amplificazione movimento micro.**

- Il Costruttore si esime da qualsiasi responsabilità per danni di ogni natura generati da un impiego non previsto o incompatibile con le caratteristiche elettromeccaniche dei dispositivi in oggetto; tenere quindi nella dovuta considerazione le caratteristiche tecniche dei tre dispositivi, riportate nelle pagine che seguono.

 **It is strictly forbidden to damper or change, even slightly, the devices for the microswitch action amplification.**

- *The Manufacturer declines all responsibility for any damages occurring during uncorrect use of the equipment or any other use which is incompatible with the electro-mechanical specifications of the here shown devices. Carefully take into consideration the technical features of the three devices noticed on the following pages.*

## INSTALLAZIONE

L'installazione del dispositivo, deve avvenire tassativamente con la tensione elettrica sezionata.



The device should be connected after switching the voltage supply off.

- Il fissaggio avviene tramite due viti, inserite alla base dell'apparecchio, nei fori (1).
- Dopo aver opportunamente fissato il dispositivo, in riferimento all'asta di contatto (tastatore) (2), rimuovere il coperchio (3) agendo sulle viti (4).
- Inserire nel passacavo (5), il cavo a tre poli (antifiamma e di sezione adeguata, secondo le vigenti normative).
- Effettuare il collegamento elettrico sui contatti del microinterruttore e sulla vite di "terra" posta all'interno del corpo in alluminio.
- Richiudere il coperchio, prestando attenzione a non danneggiare la guarnizione relativa e gli anelli di tenuta posti sulle viti (4).
- Inserire la tensione elettrica ed effettuare una prova di funzionamento, durante la quale, sarà possibile regolare il tastatore (2), tramite la vite (6).
- Nell'eventualità che si debba invertire la polarità, sezionare la tensione elettrica e ripetere le operazioni appena descritte.

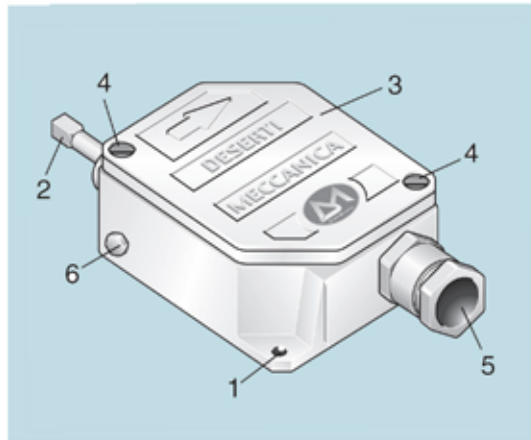

- The fastening by means two screws which are fitted in the holes of the equipment bottom.
- After having fastened the device according to the contact rod (feeler), remove the cover (3) and unscrew the screws (4).
- Fit the three-pole cable (flameproof and with a suitable section, according to the standards in force) into the core hitch (5).
- Carry out the electric connection on the microswitch contacts and on the "ground" screw, which is located inside of the aluminum housing.
- Close the cover making sure not to damage the gasket and the sealing rings on the screws (4).
- Supply power and test run the feeler (2) can be adjusted by screw (6).
- Whether the poles should be reversed, disconnect the electric supply and repeat the operations described above.

## COLLEGAMENTO ELETTRICO

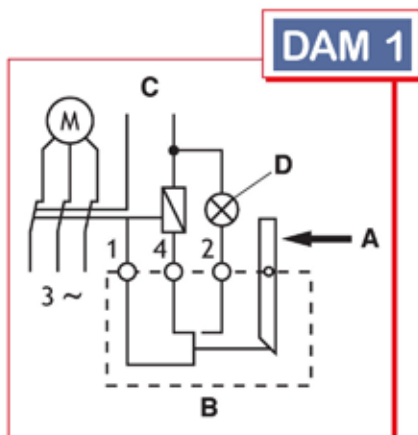

A	Azione	Action
B	Interruttore	Switch
C	Rete	Network
D	Luce di controllo	Control light

## ELECTRIC CONNECTION

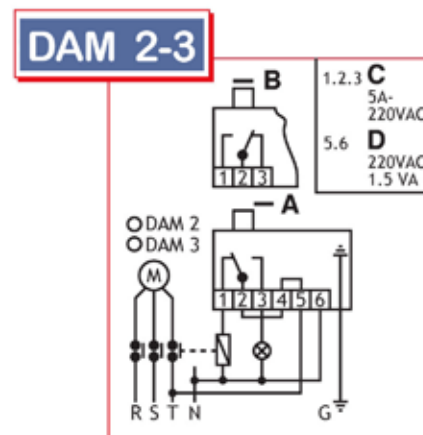

A	Sensore oscurato	Covered sensor
B	Sensore libero	Uncovered sensor

Dispositivi di amplificazione “movimento micro”  
“Microswitch action” amplification devices

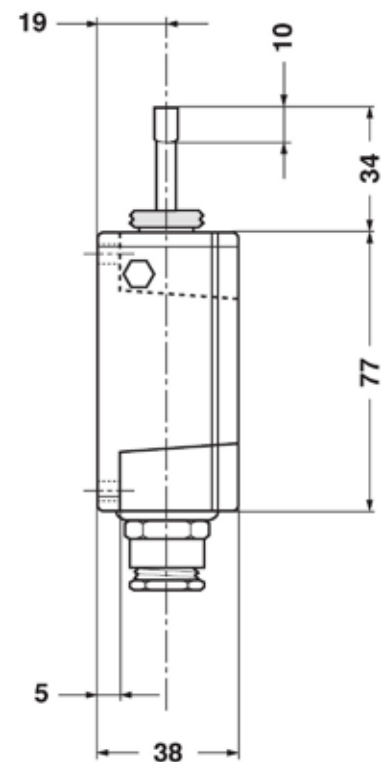
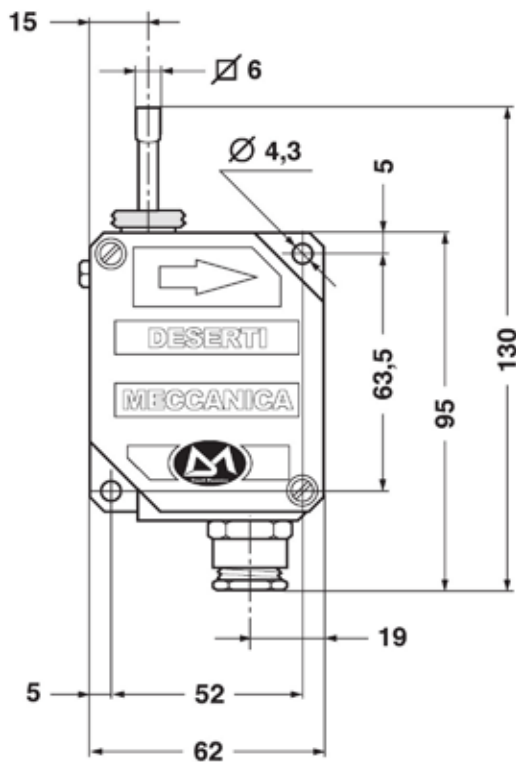
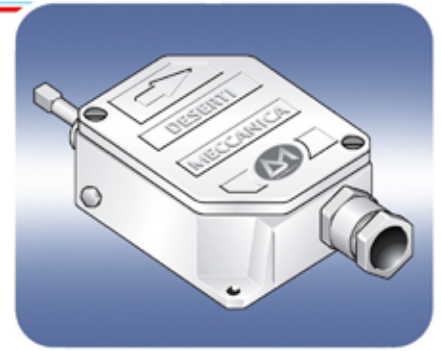

### CARATTERISTICHE TECNICHE

- Interruttore a contatto meccanico.
- Carico di contatto: 250V AC/15A.
- Contatto di commutazione: 24V DC/6A DC/1,5A - 250V DC/0,2A.
- Protezione: IP 54.
- Campo di temperatura:  $-10^{\circ}\text{C} \div +85^{\circ}\text{C}$ .
- Frequenza MAX = 240/min.
- Corsa del tastatore (fino al contatto): 0,5 mm.
- Corsa post-contatto: 5 mm  $\div$  10 (a seconda della posizione "0").
- Regolazione del tastatore tramite vite esterna.

### TECHNICAL SPECIFICATIONS

- Mechanical contact switch
- Contact load: 250V AC/15A
- Switching contact: 24V DC/6A DC/1,5A - 250 V DC/0,2A
- Protection class: IP54
- Temperature range:  $-10^{\circ}\text{C} \div +85^{\circ}\text{C}$
- MAX. frequency = 240/min.
- Feeler stroke (up to the contact): 0,5 mm
- After-contact stroke: 5 mm  $\div$  10 (according to the "0" position)
- Feeler adjustment by means of external screw.

## Dispositivi di amplificazione “movimento micro” “Microswitch action” amplification devices

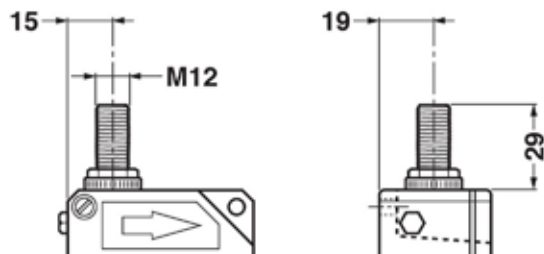
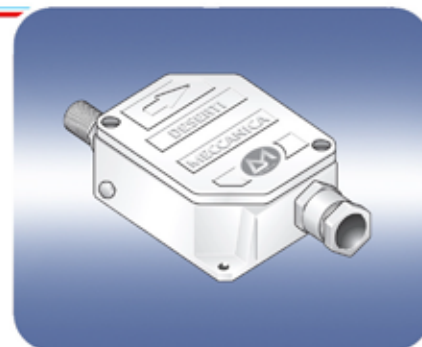

### SENSORE FISSO

Il dispositivo è costituito da un elemento sensibile (proximity tipo NAMUR) fissato alla scatola e da una logica elettronica che pilota il relè di uscita.

### FIXED SENSOR

The device consists on a sensitive element (proximity, NAMUR type) fixed to the housing and of an electronic logic controlling the output relay.

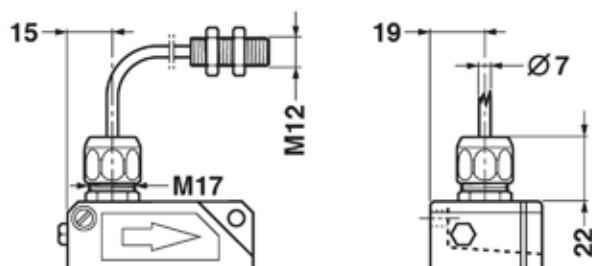
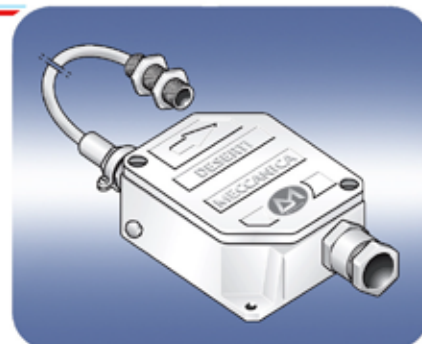
**DAM 3**

### SENSORE MOBILE

Il dispositivo è costituito da un elemento sensibile (proximity tipo NAMUR) Ø 12 esterno, collegato alla scatola mediante 2 metri di cavo. Nella scatola è alloggiata la logica elettronica che comanda il relè di uscita.

### MOVABLE SENSOR

The device consists of a sensitive element (proximity, NAMUR type), outer Ø 12, connected to the housing through a 2-m cable. The housing contains the electronic logic controlling the output relay.

### CARATTERISTICHE TECNICHE (DAM/2 - DAM/3)

- Distanza di rilevamento MAX: 2 mm per materiale ferroso (per ottone ed alluminio la max distanza è minore).
- Alimentazione: terminali 5 e 6, 220Vac ± 10% 50 ÷ 60 Hz 1,5 Va (tensioni diverse: tipo speciale).
- Uscita: terminali 1,2,3 - contatto 5A - 220Vac carico resistivo (libero da potenziale).
- Temperatura di immagazzinamento: -20 ÷ +80°C.
- Temperatura di lavoro: -10 ÷ +60°C.
- Protezione: IP 54.

### TECHNICAL SPECIFICATIONS (DAM/2 - DAM/3)

- MAX. sensing distance: 2 mm for ferrous material (lower distance for brass and aluminum)
- Supply: terminals 5 and 6, 220AC ± 10% 50 ÷ 60 Hz 1,5 Va (for different voltage: special type)
- Output: terminals 1,2 3 – contact 5A – 220 AC resistive load (potential-free)
- Storage temperature: -10 ÷ +80°C
- Working temperature: -10 ÷ +60°C
- Protection: IP 54





**Camma composta comando micro a norme interne**  
*Microswitch control compound cam, in compliance with manufacturer's specifications*

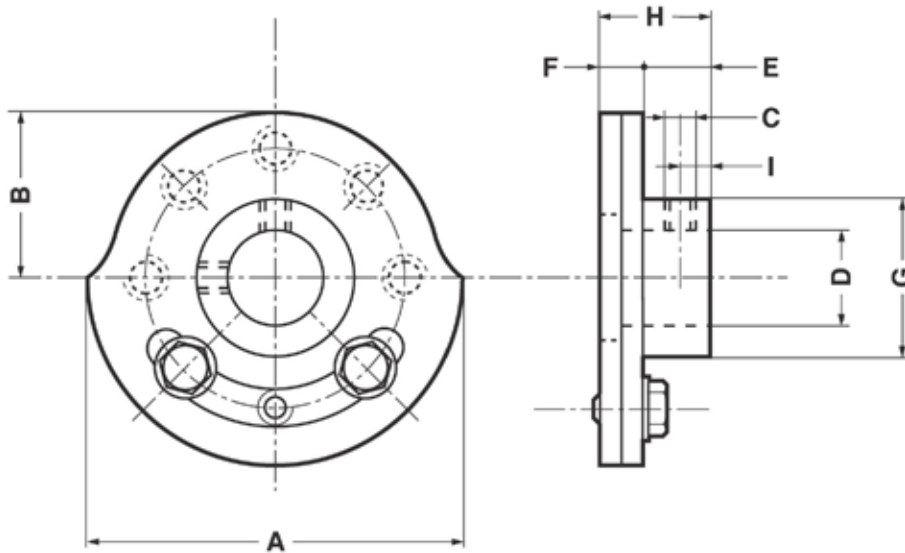
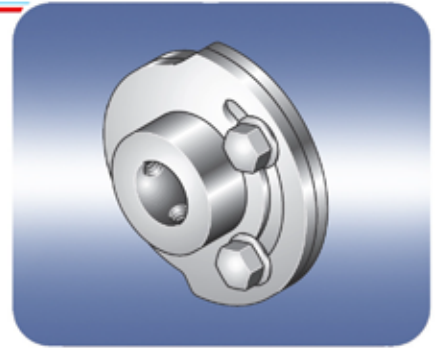

**Materiale / Material:** (1) Nylon caricato / *Charged Nylon*  
(2) Acciaio / *Steel*

		Cod.	A	B	C	D <sup>H7</sup>	E	F	G	H	I
<b>60</b>	1	55.0101.A0	60	26	M5	15	11	6	28	17	5,5
	2	55.0102.A0									
<b>90</b>	2	55.0102.B0	90	38	M6	20	11,5	7	35	18,5	6